

めいおんホール

Meion Concert Hall

めいおんホールは名古屋音楽大学・博間館4Fにあるコンサートホールです。

博間館外観



施設概要

ホール形態	シューボックス型
客席数	294席（固定席245席）
ステージ面積	190㎡（間口18.5m・奥行10.5m）
舞台機構	固定式ライトバトン×1
調整室	音響調整卓・照明卓・録音録画設備
舞台裏諸室	楽屋×2 ピアノ庫 男女別トイレ
ピアノ	スタンウェイ・モデルD ベーゼンドルファー・モデル290

エントランス



ステージより客席を望む



舞台概略図

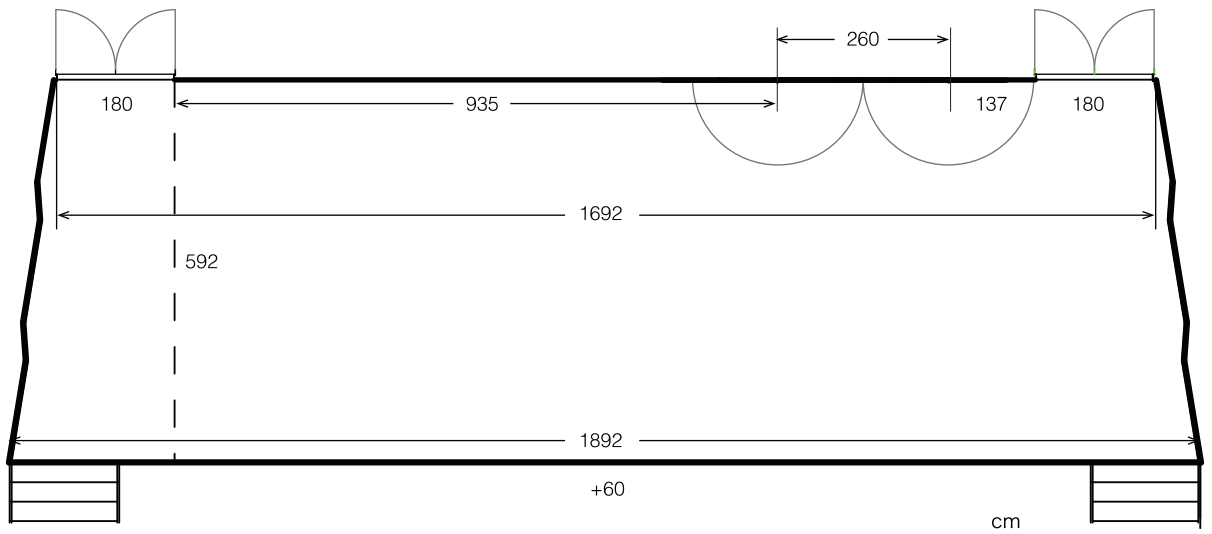

ホール全体平面図

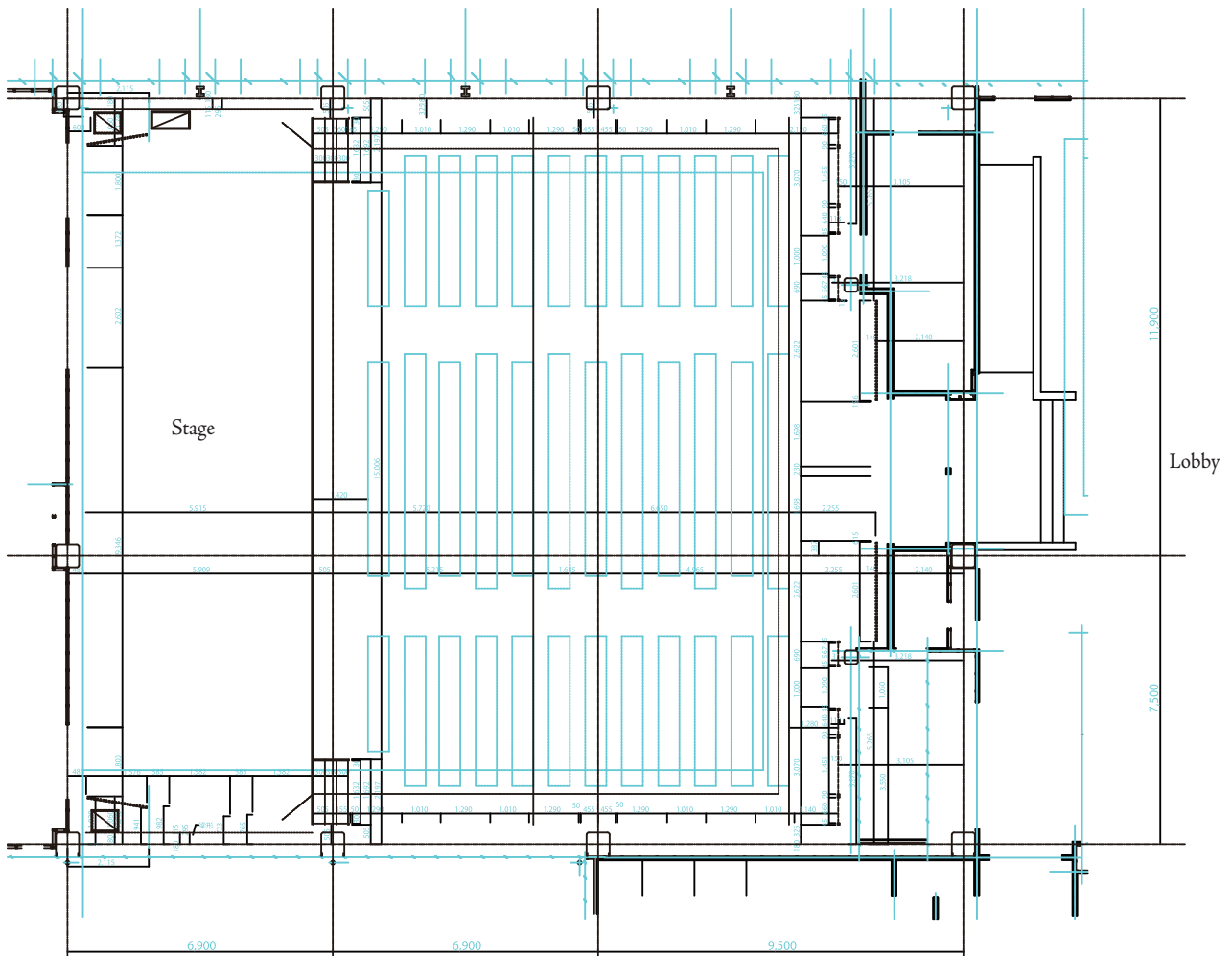

ホワイエ



ホワイエ

ホワイエは開演前のお客様がくつろいでお待ち頂けるよう二面採光で明るく、広々としたスペースを確保しています。また入場口にはスロープも完備、車いすの方のご入場や、機材の搬入にご利用頂けます。



舞台裏



楽屋



洗面所・ドレッサー



更衣スペース

二つの楽屋を用意。それぞれにテーブル・イス・ドレッサー・洗面所・更衣スペース
ステージモニター・内線電話・ハンガーラック・時計が常設されており、ホールを
ご利用の方には、ご自由にお使い頂けます。



温度湿度管理されたピアノ庫に、スタインウェイD-274と、
ベーゼンドルファー 290 インペリアルを用意。
(使用にはそれぞれ別途 1 万円と調律費が必要です。)

舞台裏を通り、上手下手それぞれに移動できます。
通路にはエアコン・無料コインロッカーも設置されています。



無料コインロッカー



下手より上手側方向

客席レイアウト



ステージ前には約 1.5m 固定席までのスペースがあり、使用目的に合わせて自由に設定できます。

このスペースに仮設イスを並べると、全 300 席のホールになります。(固定席 245 席)

固定席のみの場合は、このスペースでできる距離により、最前列席でも自然な音色を楽しむことができます。

その他、ステージの拡張スペースとしての使用や、車いすのお客様用スペースの設置など、様々な用途にご利用頂けます。

設備

音響

常設 PA スピーカ	BOSE 802 III	一対向
仮設 PA スピーカ	JBL MRX515+518S	一対向
仮設モニタスピーカ	JBL MRX512M	5 個
	EV Zx-1-90B	2 個
エアモニタスピーカ	GENELIC 8040A	一対向
エアモニタマイク	SENNHEISER MKH60	1 ペア
	audio-technica AT4541a	1 ペア
ワイヤレスマイク	松下 WX4100B	3 本
	松下 WX4300B	1 本
ハンドマイク	SHURE SM58S	3 本
収音マイク	AMCRON PCC 160	3 台
ミキサ	YAMAHA LS9-16	1 台
レコーダ等	TASCAM CDR-900SL	1 台
	TASCAM MD/CD1MK2	1 台

照明

固定バトン	6 時平凸 1kW	12 台
サイド(上手下手)	6 時平凸 1kW	計 12 台
ステージ天井	500W ミニハロゲン	計 23 台
ピンスポット	500W キセノン	2 台
フロアコンセント	ステージ上	6 回路
調整卓	24 回路 3×8 シーン	1 台

映像

固定カメラ		2 台
モニタ・スイッチャ・カメラコントローラ		
プロジェクタ	松下 PT-D5700 (6000 lm)	1 台
スクリーン	120 吋三脚式	1 台

補助設備

ステージ用イス	20
仮設席用イス	60
演台・司会者卓・ステージ用スロープ・長机	

ピアノ

スタインウェイ D-274 (フルコンサートピアノ)	1 台
ベーゼンドルファー 290 (インペリアル 97 鍵)	1 台

お問い合わせ

利用にあたってのご質問等は、名古屋音楽大学音楽制作支援システムまでお問い合わせください。
TEL 052-411-1115 FAX 052-413-2300

担当 川井

楽屋

テーブル	各 2 台
イス	各 4 脚
ドレッサ・洗面所・鏡・更衣スペース・舞台モニタ等	

ご注意

基本システムでは、ワイヤレスマイク 3 本・ワイヤレスピンマイク 1 本・基本的な舞台照明・ピンスポットがご利用頂けます。(マイクに必要な単三アルカリ電池は必要分をご用意ください。)
ジャズやポップなど、拡声を前提とした音楽でのご利用の場合は、必ず専門業者をご手配ください。
一般の方の PA 機材の貸し出しは行っておりません。